

HOME NT1400
HOME NT1400
NT1400 HOME

VOLUME | VOLUMEN | VOLUME: 02
CAPACIDADE TV | CAPACIDAD TV | TV SIZE: 60"

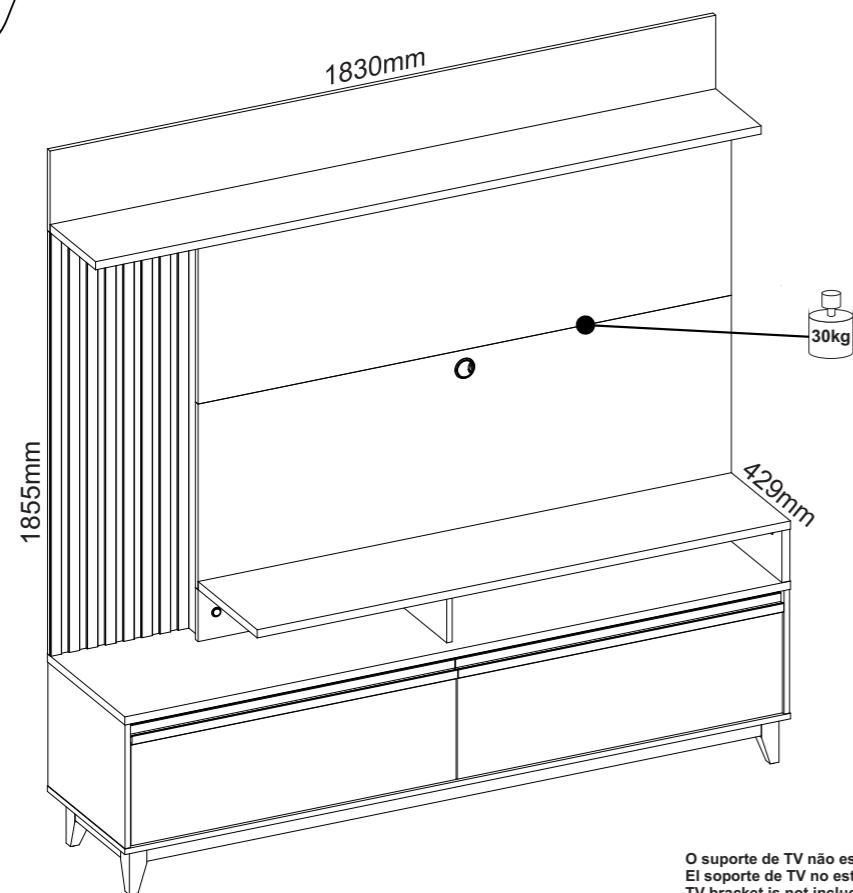

O suporte de TV não está incluído no produto.
El soporte de TV no está incluído en el producto.
TV bracket is not included

NOTÁVEL
móveis

INSTRUÇÕES:
INSTRUCTIONS:
INSTRUCCIONES:

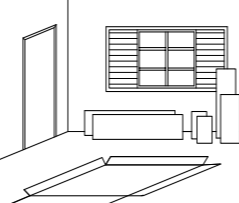

Separe as peças e acessórios de maneira organizada, em seguida forre o chão com o papelão das embalagens.

Separa las prendas y los accesorios deorganizados y, a continuaciónforre el suelo con cartón deembalaje.

Separate the garments and accessories in anorganized, thenline the floor with the cardboard from thepackaging.

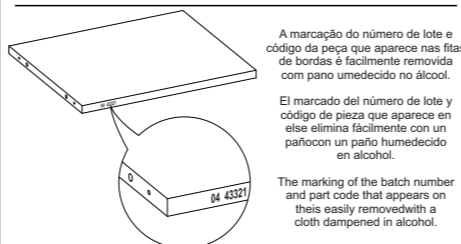

A marcação do número de lote e código da peça que aparece nas fitas de bordas é facilmente removida com pano umedecido no álcool.

El marcado del número de lote y código de pieza que aparece en else elimina fácilmente con un pañocon un paño humedecido en alcohol.

The marking of the batch number and part code that appears on theis easily removedwith a cloth dampened in alcohol.

FERRAMENTAS NECESSÁRIAS (NÃO INCLUSAS)
HERRAMIENTAS NECESARIAS (NO INCLUIDO)
TOOLS NEEDED (NOT INCLUDED)

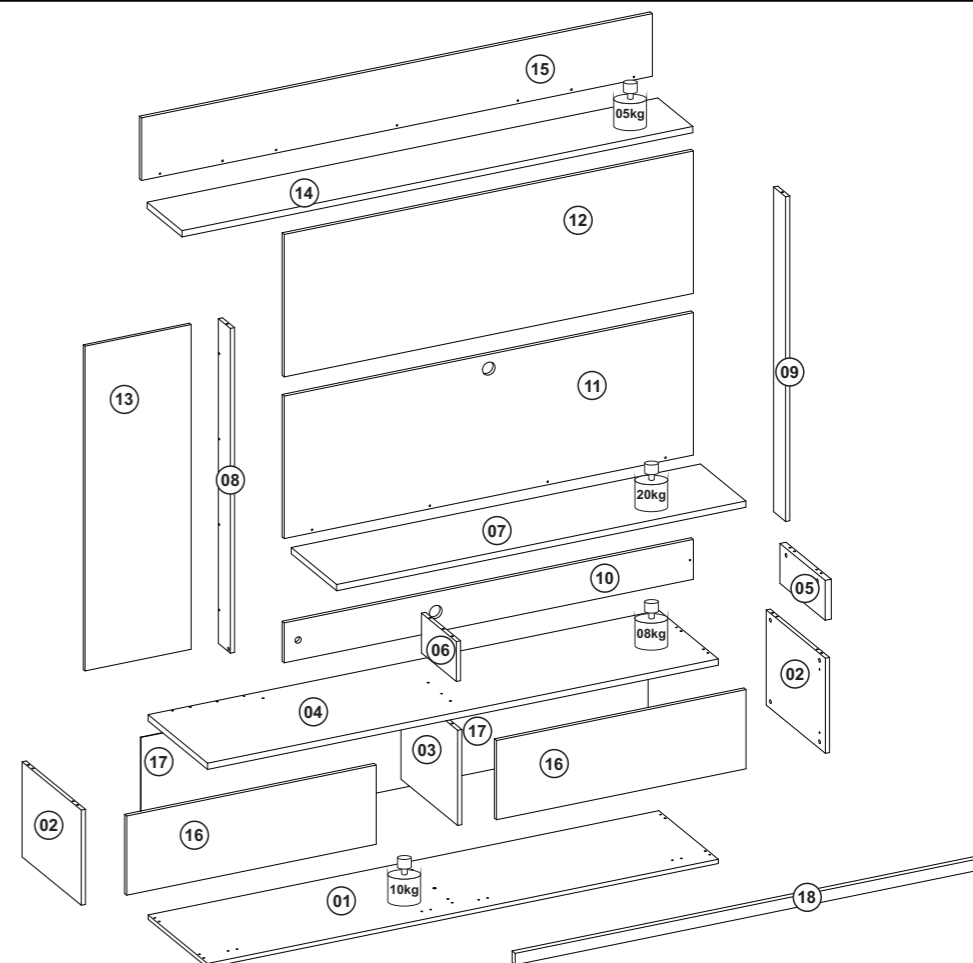
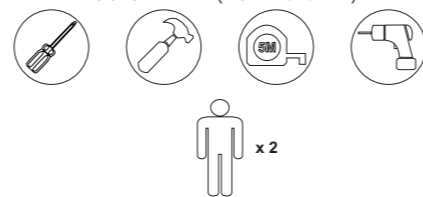

TERMO DE GARANTIA | TÉRMINO DE GARANTIA | WARRANTY TERM

Sr. Montador, favor conferir as peças antes da montagem, pois só efetuamos a troca do produto antes de ser montado. Garantimos este produto contra eventuais defeitos de fabricação por um período de (90) dias, conforme prevista no artigo 26 do Código do Consumidor a contar a partir da entrega do produto comprovado pela nota fiscal. Constatado o defeito de fabricação o consumidor(a) deverá solicitar assistência técnica através do estabelecimento da compra tendo em mãos a etiqueta do produto com o número do lote.

- Este termo de garantia será anulado e sem efeito na ocorrência das seguintes hipóteses:
- O peso suportado por cada prateleira deverá obedecer os valores indicados na ilustração;
 - Não forem cumpridas as recomendações de montagem contidas neste manual;
 - O defeito apresentado for causado pelo proprietário ou terceiros;
 - Armazenamento do móvel em locais impróprios;
 - Todo e qualquer recorte ou alteração no móvel;
 - Manuseio e transporte do móvel de maneira inadequada.

Señor ensamblador, favor conferir las piezas antes del montaje, pues sólo cambiamos los productos antes de ensamblados. Esta garantía se ejerce dentro del periodo en el presente documento, con la presentación de este certificado y la factura. Si se detecta un defecto de fabricación, el consumidor debe solicitar asistencia técnica en el lugar de compra con la etiqueta del producto y el número de lote. Esta garantía quedará anulada y sin efecto en los siguientes casos:

- El peso soportado por cada balda debe respetar los valores indicados en la ilustración;
- No se siguen las recomendaciones de montaje contenidas en este manual;
- El defecto es causado por el propietario o por terceros;
- El almacenamiento del mueble en lugares inadecuados;
- Cualquier corte o alteración en el mueble - Manipulación y transporte inadecuados del mueble.

Mr. Assembler, please check parts before assembling. We only replace products before put together. This warranty shall be applied within the time limits specified herein, by presentation of this certificate and invoice. If a manufacturing defect is found, the consumer must request technical assistance from the place of purchase, holding the product label with the batch number. This warranty will be null and void in the following cases:

- The weight supported by each shelf must comply with the values shown in the illustration;
- The assembly recommendations contained in this manual are not complied with;
- The defect is caused by the owner or third parties;
- Storage of the furniture in inappropriate places;
- Any cutting or alterations to the furniture;
- Improper handling and transportation of the furniture.

ACESSÓRIOS EM TAMANHO REAL | ACCESORIOS DE TAMAÑO NATURAL | LIFE-SIZE ACCESSORIES

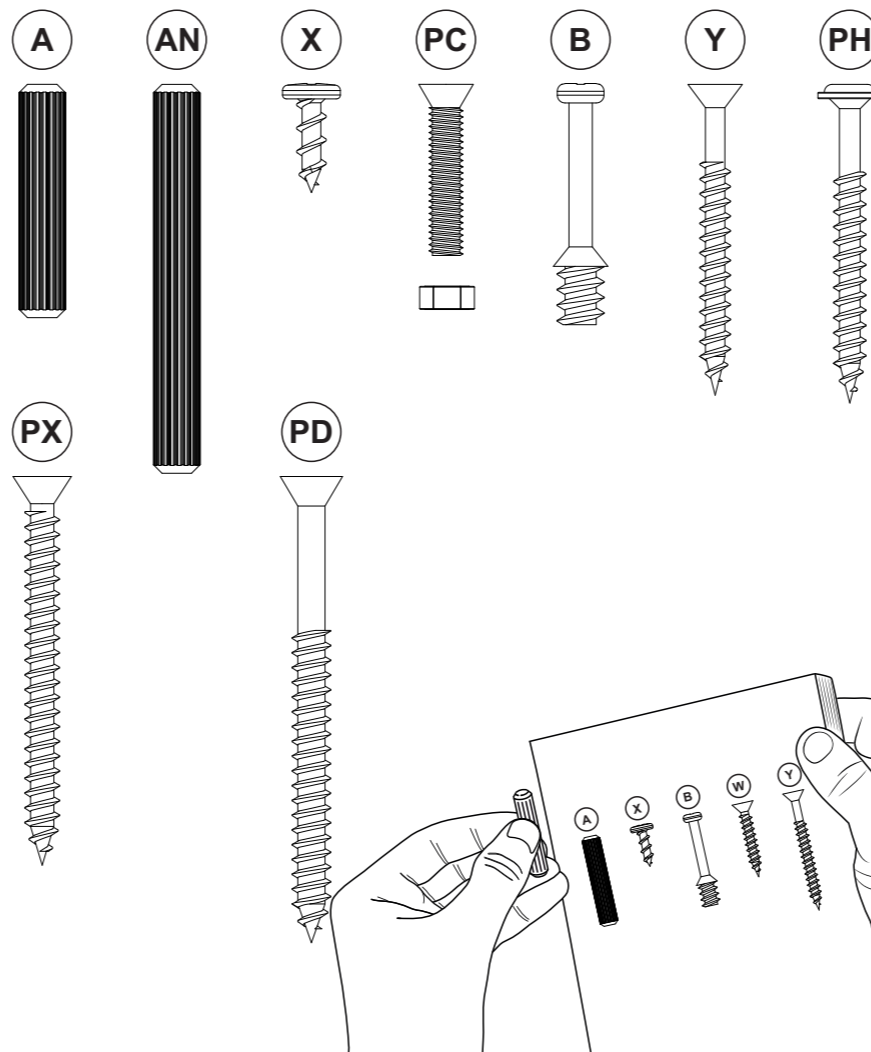

RELAÇÃO DE PEÇAS | LISTA DE PIEZAS | PARTS LIST

Nº PEÇA NR. PIEZA ITEM	DESCRIÇÃO DESCRIPCIÓN DESCRIPTION	MATERIAL	COD PEÇA COD PIEZA PART CODE	QTDE CTD. QTY.	COMP. LARGO LENGTH	LARG ANCHO WIDTH	ESP ESP THICK
1	BASE INFERIOR BASE INFERIOR LOWER BASE	MDP	70601-01	1	1830	426	15
2	LATERAL DIVESQ LADO DER/IZQ RIGHT/LEFT SIDE	MDP	70602-02	2	334	424	15
3	DIVISÓRIA CENTRAL DIVISIÓN CENT CENTRAL DIVISORY	MDP	70603-03	1	334	406	15
4	TAMPO INFERIOR CUBIERTA INFERIOR LOWER TOP	MDP	70604-04	1	1830	426	22
5	LATERAL SUP DIR LADO SOP DER RIGHT UPPER SIDE	MDP	70605-05	1	324	140	22
6	DIVISÓRIA SUPERIOR DIVISION SUPERIOR UPPER DIVISION	MDP	70606-06	1	250	140	15
7	TAMPO SUPERIOR CUBIERTA SUPERIOR UPPER TOP	MDP	70607-07	1	1466	325	22
8	SUPORTE LAT ESQ SOP LAT IZQ LEFT SIDE SUPPORT	MDP	70608-08	1	1140	86	15
9	SUPORTE LAT DIR SOP LAT DER RIGHT SIDE SUPPORT	MDP	70609-09	1	1140	86	15
10	PAINEL INFERIOR PANEL INFERIOR LOWER PANNEL	MDP	70610-10	1	1466	140	15
11	PAINEL CENTRAL PANEL CENTRAL CENTER PANEL	MDP	70611-11	1	1466	500	15
12	PAINEL SUPERIOR PANEL SUPERIOR UPPER PANEL	MDP	70612-12	1	1466	500	15
13	PAINEL RIPADO PANEL RASGADO RIPPED PANEL	MDP	70613-13	1	1140	380	12
14	PRATELEIRA SUPERIOR REPISA SUPERIOR UPPER SHELF	MDP	70614-14	1	1830	250	22
15	PAI SUP PRAT ESTANTE DEL PAN SUP TOP PANEL SHELF	MDP	70615-15	1	1830	220	15
16	PORTA BASCULANTE PUERTA BASCULANTE TLT DOOR	MDP	70616-16	2	894	278	15
18	RODAPÉ TRAS RODAPÉ TRAS REAR SKIRTING BOARD	MDP	70120-18	1	1690	40	22
17	FUNDO TRASEIRO FONDO TRASERO REAR BOTTOM	HDF	70617-17	1	1817	364	3
19	KIT ACESSÓRIO KIT ACCESORIOS ACCESSORIES SET	-	70618-19	1	-	-	-

CONSERVAÇÃO E LIMPEZA | CUIDADO Y LIMPIEZA | UPKEEP AND CLEANING



Não utilize produtos abrasivos como álcool e detergentes, como também esponjas rígidas ou palhas de aço na limpeza dos móveis.
Do not use abrasives such as alcohol and detergent, taugh soaker also steel wool to clean the furniture.
No use limpiadores abrasivos como alcohol y detergentes, así como esponjas rígidaso lana de acero para limpiar los muebles.



Proteja a superfície do móvel de objetos que transmitam calor ou umidade.
Protect the surface of the furniture against objects that can pass heat and humidity.
Proteja la superficie del mueble de objetos que transmitan calor o humedad.



Evitar o contato de água e produto de limpeza com o rodapé do produto, pois poderá danificá-lo.
Avoid the contact of water and cleaning products with baseboard, cause it should damage your product.
Evitar el contacto con agua y producto de limpieza con el rodapié del producto, pues poderá dañarlo.



Procure sempre utilizar flanela limpa e seca para limpeza.
Try always to use a clean and dry flannel to cleaning.
Busque siempre utilizar franela limpia y seca para la limpieza.

Data de atualização: 19/12/2025

ACOMPANHE A NOTÁVEL MÓVEIS NAS REDES SOCIAIS.
SIGA EL NOTAVEL MOVEIS EN LAS REDES SOCIALES.
FOLLOW THE NOTAVEL MOVEIS ON THE SOCIAL NETWORKS













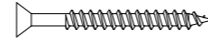
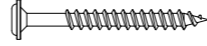

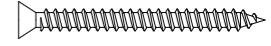

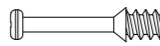



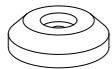



/NOTAVELMOVEIS

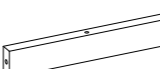

@NOTAVELMOVEIS

RELAÇÃO DE FERRAGENS | LISTA DE HARDWARE | LIST OF HARDWARE

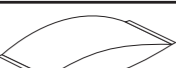
A 28  6,0x30mm CAVILHA MADEIRA CLAVIJA MADERA WOODEN DOWEL CÓDIGO:270 CODIGO:270 CODE:270	AN 06  6,0x50mm CAVILHA MADEIRA CLAVIJA MADERA WOODEN DOWEL CÓDIGO:1498 CODIGO:1498 CODE:1498	Y 07  3,5x40mm PARAFUSO CABEÇA CHATA TORNILLO CABEÇA PLANA FLAT HEAD SCREW CÓDIGO:4 CODIGO:4 CODE:4	PH 05  3,5x40mm PARAFUSO CABEÇA FLANGEADA TORNILLO DE CABEÇA EMBRIDADA FLANGED HEAD SCREW CÓDIGO:1572 CODIGO:1572 CODE:1572	X 152  4,0x12mm PARAFUSO CABEÇA PANELA TORNILLO CABEÇA SARTEN PAN HEAD SCREW CÓDIGO:13 CODIGO:13 CODE:13	PX 10  4,0x50mm PARAFUSO CABEÇA CHATA TORNILLO CABEÇA PLANA FLAT HEAD SCREW CÓDIGO:2910 CODIGO:2910 CODE:2910
PD 01  4,5x60mm PARAFUSO CABEÇA CHATA TORNILLO CABEÇA PLANA FLAT HEAD SCREW CÓDIGO:11 CODIGO:11 CODE:11	B 17  5,0x31mm PARAFUSO MINIFIX TORNILLO MINIFIX MINI-FIX SCREW CÓDIGO:324 CODIGO:324 CODE:324	PC 08  5,0x32mm PARAFUSO CABEÇA CHATA COM PORCA TORNILLO DE CABEÇA PLANA CON TUERCA FLAT HEAD SCREW WITH NUT CÓDIGO:67 CODIGO:67 CODE:67	D 61  2,0x24mm PREGO CLAVO NAIL CÓDIGO:268 CODIGO:268 CODE:268	R 15  TAPA FURO ADESIVO BOLSILLO ADHESIVO ADHESIVE HOLE POCKET CÓDIGO:119 CODIGO:119 CODE:119	C 17  TAMBOR MINIFIX BARRIL MINIFIX MINI-FIX BARREL CÓDIGO:286 CODIGO:286 CODE:286
L 05  SAPATA PLÁSTICA ZAPATO DE PLÁSTICO PLASTIC SHOE CÓDIGO:250 CODIGO:250 CODE:250	CM 08  CANTONEIRA 2 FURROS SOPORTE ANGULAR DE 2 ORIFICIOS 2 HOLE ANGLE BRACKET CÓDIGO:2014 CODIGO:2014 CODE:2014	TT 23  CANTONEIRA 4 FURROS SOPORTE ANGULAR DE 4 ORIFICIOS 4 HOLE ANGLE BRACKET CÓDIGO:45 CODIGO:45 CODE:45	PS 02  PASSA FIO PASE DE CABLES THREAD GUIDE CÓDIGO:1098 CODIGO:1098 CODE:1098	TM 09  SUPORTE DE FIXAÇÃO SOPORTE DE FIJACIÓN FIXING BRACKET CÓDIGO:1537 CODIGO:1537 CODE:1537	PE 04  PÉ DE MADEIRA PIE DE MADERA WOODEN FEET CÓDIGO:2736 CODIGO:2736 CODE:2736
PE 01  PÉ DE MADEIRA PIE DE MADERA WOODEN FEET CÓDIGO:2737 CODIGO:2737 CODE:2737	RO 02  RODAPÉ LATERAL RODAPÍE LADO SIDE SKIRTING BOARD CÓDIGO:2741 CODIGO:2741 CODE:2741	RO 01  RODAPÉ FRONTAL RODAPÍE FRONTAL FRONT SKIRTING BOARD CÓDIGO:2739 CODIGO:2739 CODE:2739	S 02  PUXADOR EM MOLDURA MANDO DEL MARCO FRAME HANDLE CÓDIGO:2625 CODIGO:2625 CODE:2625	LED 01  KIT LED KIT LED LED KIT CÓDIGO:2566 CODIGO:2566 CODE:2566	Z 02  PISTÃO A GÁS PISTON DE GAS GAS PISTON CÓDIGO:276 CODIGO:276 CODE:276
M 04  DOBRADIÇA SUPER CURVA BISAGRA SUPER CURVADA SUPER CURVED HINGE CÓDIGO:280 CODIGO:280 CODE:280	SC 01  COLA SACHE SOBRE DE COLA COLA SACHET CÓDIGO:40 CODIGO:40 CODE:40				

MONTAGEM | MONTAJE | ASSEMBLY

PASSO 01
PASO 01
STEP 01

1 - Insira as cavilhas [A] nas peças 2, 3, 5, 6, 8, 9, 13 e 14.
1 - Inserte los pasadores [A] en las piezas 2, 3, 5, 6, 8, 9, 13 y 14.
1 - Insert the pins [A] into parts 2, 3, 5, 6, 8, 9, 13, and 14.

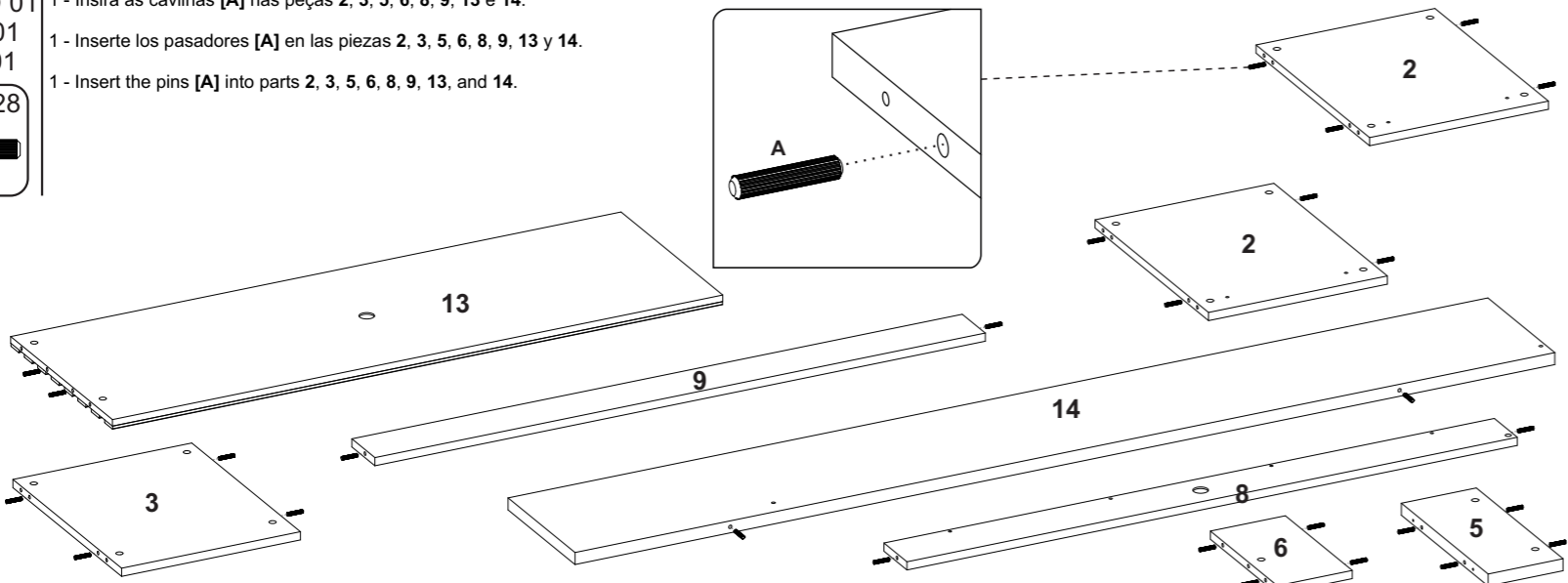

A 28

PASSO 03
PASO 03
STEP 03

1 - Encaixe as peças 5 e 6 na peça 4 e fixe-as com os parafusos [Y].
1 - Encaje las piezas 5 y 6 en la pieza 4 y fijelas con los tornillos [Y].
1 - Fit parts 5 and 6 onto part 4 and secure them with screws [Y].

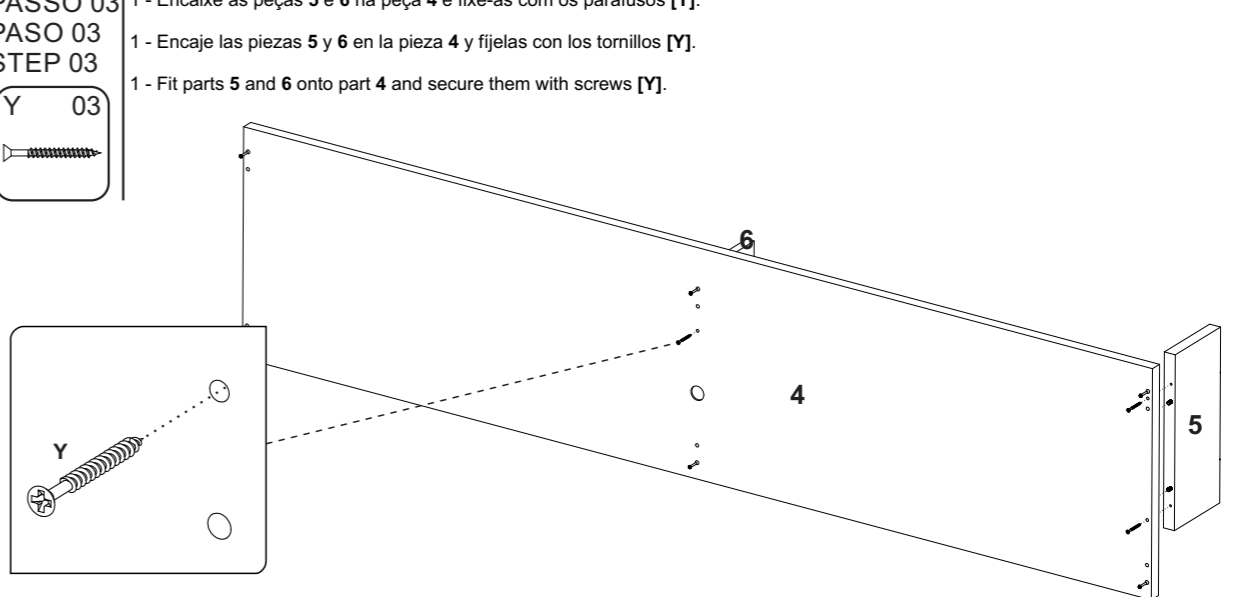

Y 03

PASSO 02
PASO 02
STEP 02

1 - Fixe os parafusos minifix [B] nas peças 1, 4 e 7.
2 - Posicione os calços de dobradiças [M] nos furos da peça 1 e fixe-os utilizando os parafusos e porcas [PC].
1 - Fije los tornillos minifix [B] en las piezas 1, 4 y 7.
2 - Coloque las cuñas de bisagra [M] en los orificios de la pieza 1 y fijelas con los tornillos y tuercas [PC].
1 - Secure the minifix screws [B] to parts 1, 4, and 7.
2 - Position the hinge shims [M] in the holes in part 1 and secure them using the screws and nuts [PC].

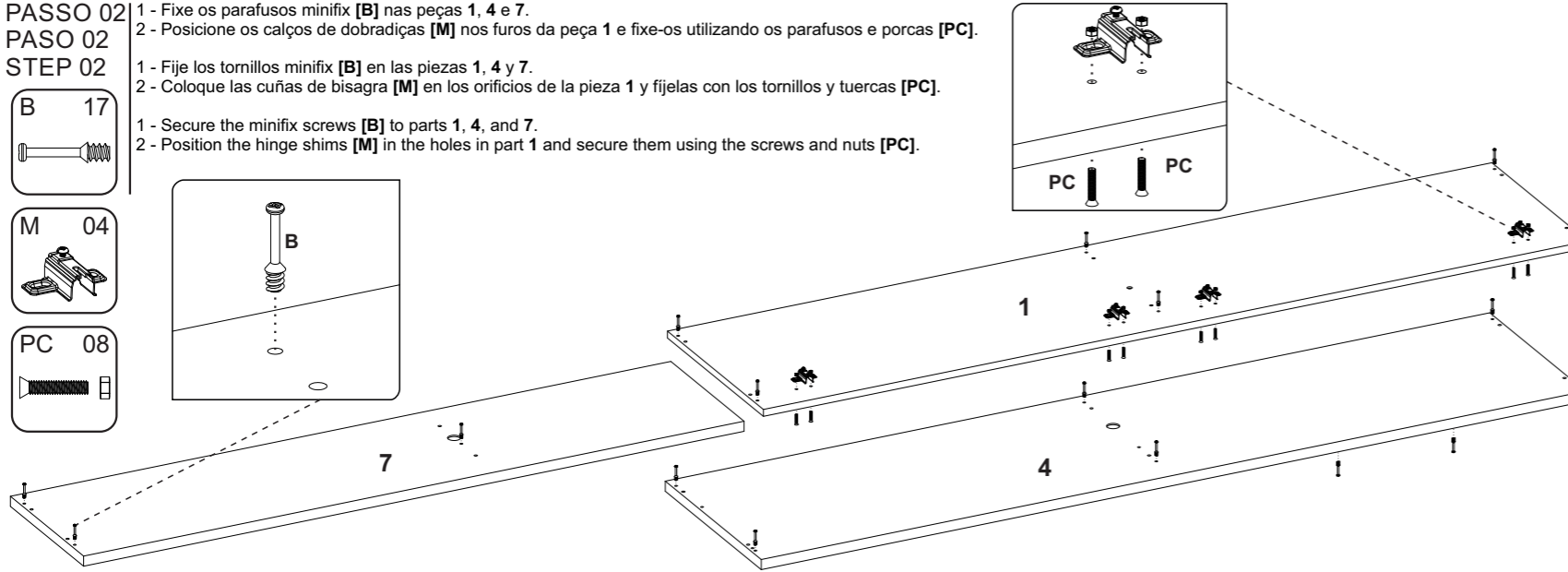

B 17
M 04
PC 08

PASSO 04
PASO 04
STEP 04

1 - Encaixe as peças 2 e 3 na peça 4. Em seguida, encaixe os tambores minifix [C] nas peças 2 e 3 e gire até travar.
2 - Cole os adesivos [R] sobre os tambores [C].
1 - Encaje las piezas 2 y 3 en la pieza 4. A continuación, encaje los tambores minifix [C] en las piezas 2 y 3 y gírelos hasta que encajen.
2 - Pegue las pegatinas [R] sobre los tambores [C].
1 - Fit parts 2 and 3 onto part 4. Then fit the minifix drums [C] onto parts 2 and 3 and turn until they lock into place.
2 - Stick the stickers [R] onto the drums [C].

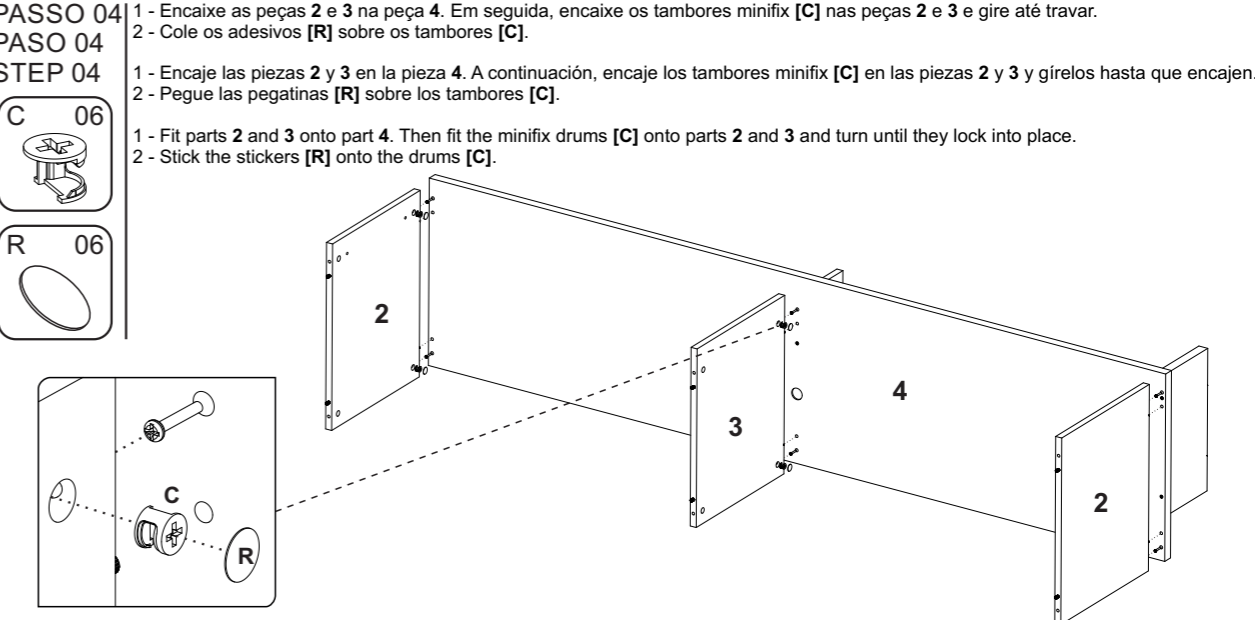

C 06
R 06